

Договор №14174.

на выполнение услуг по техническому и аварийному обслуживанию систем учета и регулирования расхода тепловой энергии

г.Ухта

01 апреля 2014 года

Общество с ограниченной ответственностью "Ухтинская управляющая компания", именуемое в дальнейшем **Заказчик**, в лице директора Сапожникова Андрея Анатольевича, действующего на основании Устава, с одной стороны, и Общество с ограниченной ответственностью "Управляющая компания "Март", именуемое в дальнейшем **Исполнитель**, в лице генерального директора Елькина Александра Львовича, действующего на основании Устава, с другой стороны, заключили настоящий договор, далее – Договор, о следующем:

1. ПРЕДМЕТ ДОГОВОРА

- 1.1. Исполнитель обязуется оказывать услуги по техническому и аварийному обслуживанию объектов Заказчика, а Заказчик в сроки, предусмотренные Договором оплачивать выполненные Исполнителем услуги.
- 1.2. К объектам, обслуживаемым Исполнителем по Договору, относятся внутридомовые инженерные сети и системы Заказчика в границах эксплуатационной ответственности, указанные в Приложении №1.
- 1.3. Перечень обслуживаемых объектов с указанием адресов и расчет стоимости услуг указан в Приложении №2.
- 1.4. Перечень работ, услуг и затрат, включенных в стоимость услуг по Договору определен в Приложении №3.

2. СТОИМОСТЬ УСЛУГ И ПОРЯДОК РАСЧЕТА

- 2.1. Стоимость услуг по Договору устанавливается по соглашению сторон в размере **106 910,00 (Сто шесть тысяч девятьсот десять рублей 00 копеек) в месяц**, НДС не облагается.
- 2.2. Указанная в п.2.1. стоимость является среднемесячной суммой годовой стоимости услуг, подлежит оплате за каждый месяц действия Договора, вне зависимости от объема предоставленных услуг в каждом конкретном месяце, и от продолжительности отопительного сезона.
- 2.3. По окончании каждого месяца стороны оформляют акт сдачи-приемки оказанных услуг по техническому и аварийному обслуживанию.
- 2.4. Оплата оказанных Исполнителем услуг, производится Заказчиком в 15-дневный срок со дня оформления акта сдачи-приемки оказанных услуг.

3. СРОК ДЕЙСТВИЯ ДОГОВОРА

- 3.1. Договор заключен сроком с **01 апреля 2014 года по 31 декабря 2014 года**, вступает в силу с момента его подписания и действует до полного исполнения сторонами всех своих обязательств.

4. ОБЯЗАТЕЛЬСТВА ИСПОЛНИТЕЛЯ

- 4.1. Качественно и своевременно оказывать услуги по Договору.
- 4.2. В случае обнаружения аварийных ситуаций на обслуживаемых по Договору объектах, обеспечить прибытие специалистов для проверки и установления причин – в течение 4 часов с момента обнаружения, устранить выявленные неисправности – в течение 48 часов с момента обнаружения.
- 4.3. Обеспечивать в период оказания услуг соблюдение действующих норм и правил, выполнение необходимых мероприятий по охране труда и технике безопасности, охране окружающей среды, пожарной безопасности.
- 4.4. Ежемесячно, до 5 числа месяца, следующего за отчетным месяцем, предоставлять Заказчику Акт сдачи-приемки оказанных услуг с информацией о проделанной работе и техническом состоянии Объекта.

5. ОБЯЗАТЕЛЬСТВА ЗАКАЗЧИКА

- 5.1. При обнаружении признаков аварийного состояния объектов обслуживания, своевременно ставить об этом в известность Исполнителя по телефонам, указанных в Приложении №3 Договора.
- 5.2. Обеспечить Исполнителю беспрепятственный доступ к объектам Заказчика для осуществления работ по данному Договору.
- 5.3. Содержать внутридомовые сети и системы в исправном состоянии, нести ответственность за сохранность оборудования, обеспечивать противопожарные требования.
- 5.4. В пятидневный срок с момента получения Акта сдачи-приемки оказанных услуг подписать его или предоставить Исполнителю письменный мотивированный отказ. При не поступлении в адрес Исполнителя указанных документов в течение 10 дней, с момента получения их Заказчиком, акты сдачи-приемки оказанных услуг считаются подписанными (утвержденными) и принятыми к оплате.
- 5.5. Производить оплату оказанных Исполнителем услуг в порядке, установленном Договором.

6. ОТВЕТСТВЕННОСТЬ СТОРОН

- 6.1. За неисполнение или ненадлежащее исполнение своих обязательств по Договору, Стороны несут ответственность в соответствии с действующим законодательством.
- 6.2. При нарушении Исполнителем сроков исполнения обязательств по оказываемым услугам, Исполнитель уплачивает Заказчику неустойку в размере 0,1% от стоимости услуг за каждый день просрочки исполнения работ.
- 6.3. При нарушении Заказчиком сроков исполнения обязательств по оплате оказанных услуг, Заказчик уплачивает Исполнителю пени в размере 0,1% от просроченного платежа за каждый день просрочки.
- 6.4. Санкции за нарушение договорных обязательств, а также суммы возмещения убытков (ущерба) подлежат начислению (выплате, взысканию) только на основании вступившего в силу решения суда, либо письменных соглашений сторон о признании сумм должником.

7. ИЗМЕНЕНИЕ И РАСТОРЖЕНИЕ ДОГОВОРА

- 7.1. Все изменения и дополнения к Договору оформляются дополнительными соглашениями.
- 7.2. Договор может быть расторгнут до истечения срока письменным уведомлением одной из сторон за 15 дней.
- 7.3. При расторжении Договора, Заказчик обязуется возместить понесенные Исполнителем расходы в пределах оказанного объема услуг.

8. ПРОЧИЕ УСЛОВИЯ

- 8.1. Исполнитель не имеет права действовать от имени Заказчика, если только это право не подтверждено письменным документом.
- 8.2. Исполнитель не несет ответственности за качество теплоносителя, электроэнергии, холодной и горячей воды, поставляемые ресурсоснабжающими организациями.
- 8.3. Стоимость энергоресурсов - теплоносителя, электроэнергии, холодной и горячей воды, используемых Сторонами при исполнении Договора, оплачивается Заказчиком.
- 8.4. В случае изменения своих реквизитов Стороны обязаны известить друг друга в письменной форме в пятидневный срок. При отсутствии таких сообщений, вся корреспонденция, направленная Сторонами друг другу, по адресам, указанным в Договоре считается доставленной и полученной, даже если адресат по этому адресу более не находится.
- 8.5. Факсимильная переписка имеет полноценную юридическую силу.
- 8.6. Во всем, что не предусмотрено Договором, стороны руководствуются действующим законодательством и нормативными актами.
- 8.7. Договор составлен в 2-х подлинных экземплярах, по одному для каждой из сторон.
- 8.8. Все указанные в Договоре приложения являются его неотъемлемой частью.

9. ПРИЛОЖЕНИЯ

- Приложение №1. Акты разграничения эксплуатационной ответственности на 9 стр.
Приложение №2. Перечень обслуживаемых объектов и расчет стоимости услуг на 1 стр.
Приложение №3. Перечень работ, услуг и затрат на 1 стр.

10. АДРЕСА И БАНКОВСКИЕ РЕКВИЗИТЫ СТОРОН

ИСПОЛНИТЕЛЬ:

ООО "УК "Март"

Юрид. адрес: 169300, Республика Коми, г.Ухта, пер.Интернациональный, д.1А.

Почт./Факт. адрес: 169300, Республика Коми, г.Ухта, пер.Интернациональный, д.1А.

Тел/факс: 8(82-16) 79-57-16.

Реквизиты: ИНН 1102074540 / КПП 110201001

ОГРН: 1141102000500

р/с 40702810400170002122

в ф-ле ГПБ (ОАО) в г.Ухте г.Ухта

к/с 30101810100000000779

ЗАКАЗЧИК:

ООО "Ухтинская управляющая компания"

Юрид./Почт.адрес: 169300, Республика Коми, г.Ухта, проспект А. Зерюнова, д.18, кв.24.

Тел/факс: 8(82-16) 72-45-00, 72-45-25, 76-47-98.

Реквизиты: ИНН 1102046077 / КПП 110201001

р/с 40702810007290000563

ФАКБ "Северный Народный Банк" (ОАО) г.Ухта

к/с 30101810000000000785

БИК 048717785,

ОГРН: 1041100605391,

ОКПО: 73320927.

Генеральный директор
ООО "УК "Март"



А. Л. Елькин



Директор
ООО "Ухтинская управляющая компания"

А. А. Сапожников

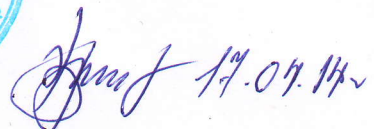



АКТ
разграничения эксплуатационной ответственности
между Заказчиком и Исполнителем

Настоящий акт составлен между Заказчиком – ООО "Ухтинская управляющая компания", в лице директора Сапожникова Андрея Анатольевича, с одной стороны, и Исполнителем – ООО "УК "Март", в лице генерального директора Елькина Александра Львовича, с другой стороны о нижеследующем:

1. Наименование объекта: Два узла учета тепла с системой автоматического погодного регулирования на отопление и индивидуальным пластинчатым водоподогревателем ГВС по адресу: г.Ухта, пр.А.Зерюнова, д.6.

2. Границами эксплуатационной ответственности сторон являются красные линии разграничения на месте отключающих задвижек на подающем и обратном трубопроводах теплоснабжения объекта.

3. Схема объекта:

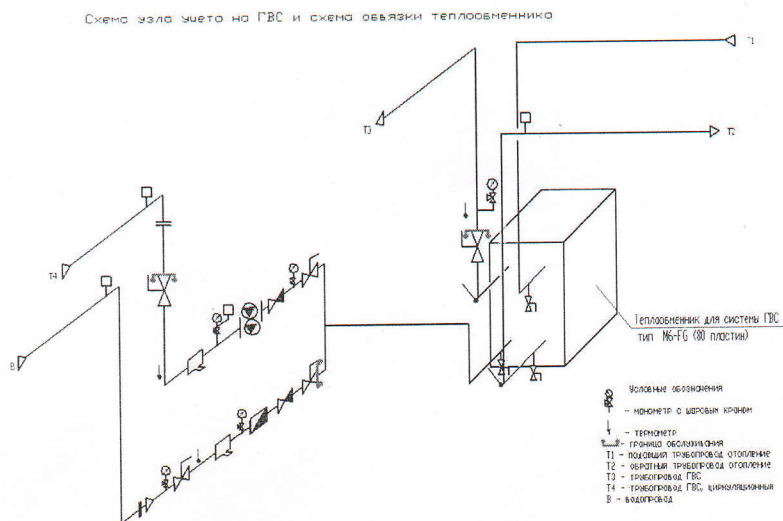
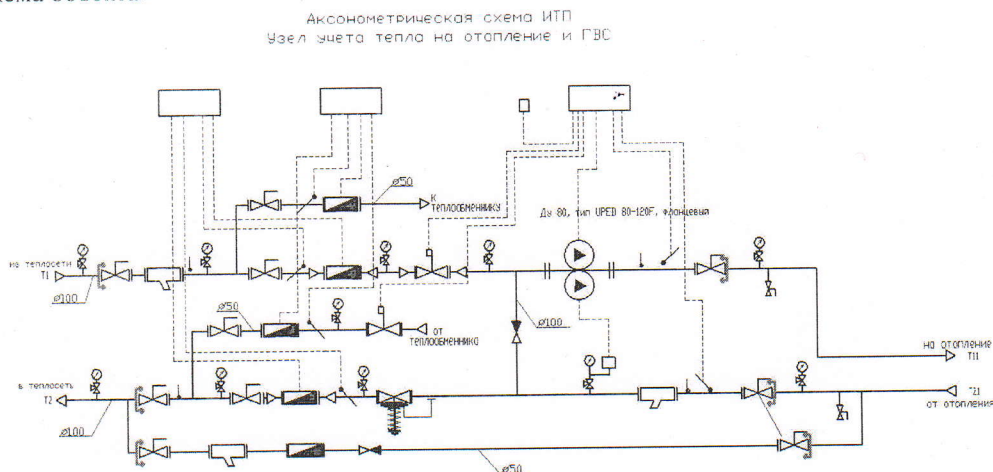

ИСПОЛНИТЕЛЬ:

Генеральный директор
ООО "УК "Март"

А.Л. Елькин

ЗАКАЗЧИК:

Директор
ООО "Ухтинская управляющая компания"

А.А. Сапожников

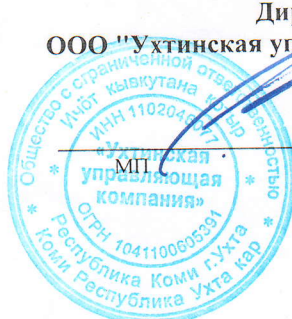

АКТ
разграничения эксплуатационной ответственности
между Заказчиком и Исполнителем

Настоящий акт составлен между Заказчиком – ООО "Ухтинская управляющая компания", в лице директора Сапожникова Андрея Анатольевича, с одной стороны, и Исполнителем – ООО ПСФ "Ухтажилстройпроект", в лице генерального директора Елькина Льва Григорьевича, с другой стороны о нижеследующем:

1. Наименование объекта: Два узла учета тепла с системой автоматического погодного регулирования на отопление и индивидуальным пластинчатым водоподогревателем ГВС по адресу: г.Ухта, пр.А.Зерюнова, д.16.

2. Границами эксплуатационной ответственности сторон являются красные линии разграничения на месте отключающих задвижек на подающем и обратном трубопроводах теплоснабжения объекта.

3. Схема объекта:

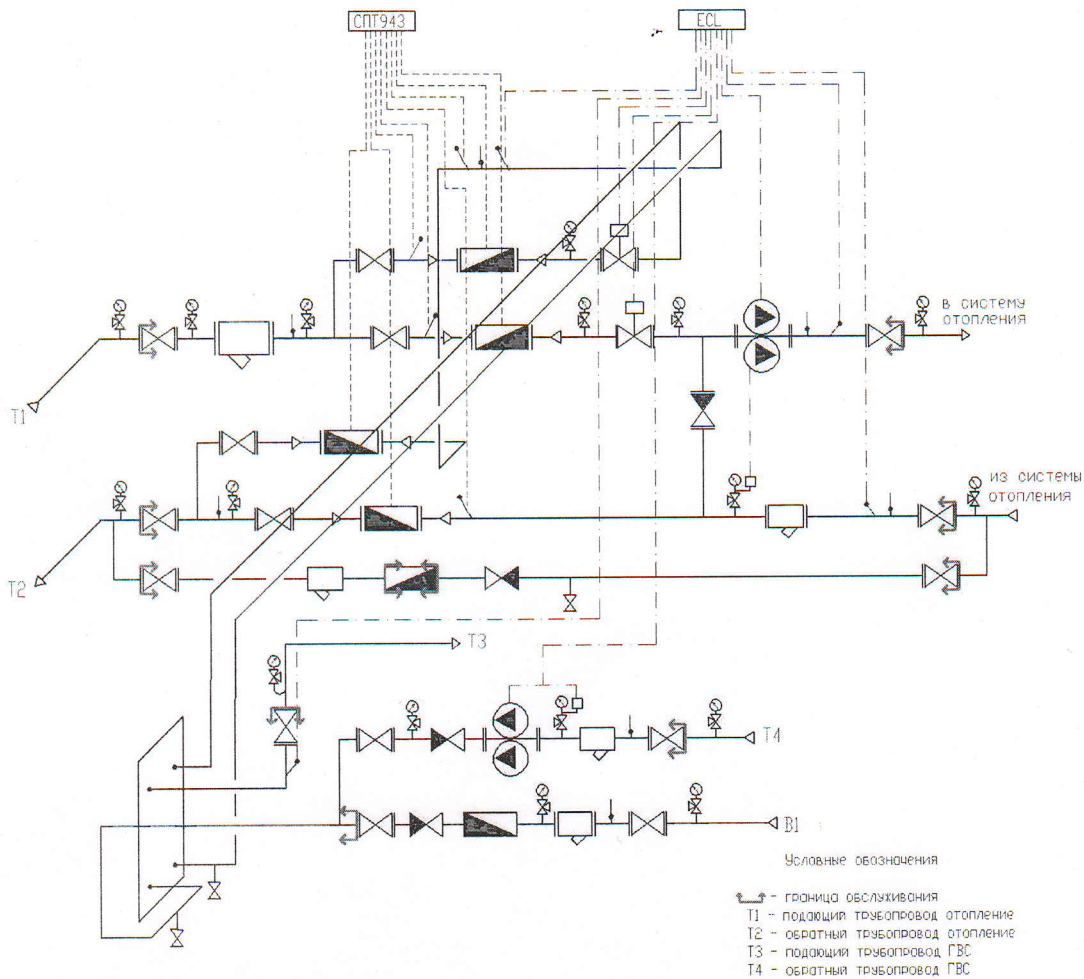

ИСПОЛНИТЕЛЬ:

Генеральный директор
ООО "УК "Март"

А.Л. Елькин

ЗАКАЗЧИК:

Директор
ООО "Ухтинская управляющая компания"

А.А. Сапожников



АКТ
разграничения эксплуатационной ответственности
между Заказчиком и Исполнителем

Настоящий акт составлен между Заказчиком – ООО "Ухтинская управляющая компания", в лице директора Сапожникова Андрея Анатольевича, с одной стороны, и Исполнителем – Общество с ограниченной ответственностью "Управляющая компания "Март", именуемое в дальнейшем Исполнитель, в лице генерального директора Елькина Александра Львовича, с другой стороны о нижеследующем:

1. Наименование объекта: Два узла учета тепла с системой автоматического погодного регулирования на отопление и индивидуальным пластинчатым водоподогревателем ГВС по адресу: г.Ухта, пр.А.Зерюнова, д.18.

2. Границами эксплуатационной ответственности сторон являются красные линии разграничения на месте отключающих задвижек на подающем и обратном трубопроводах теплоснабжения объекта.

3. Схема объекта:

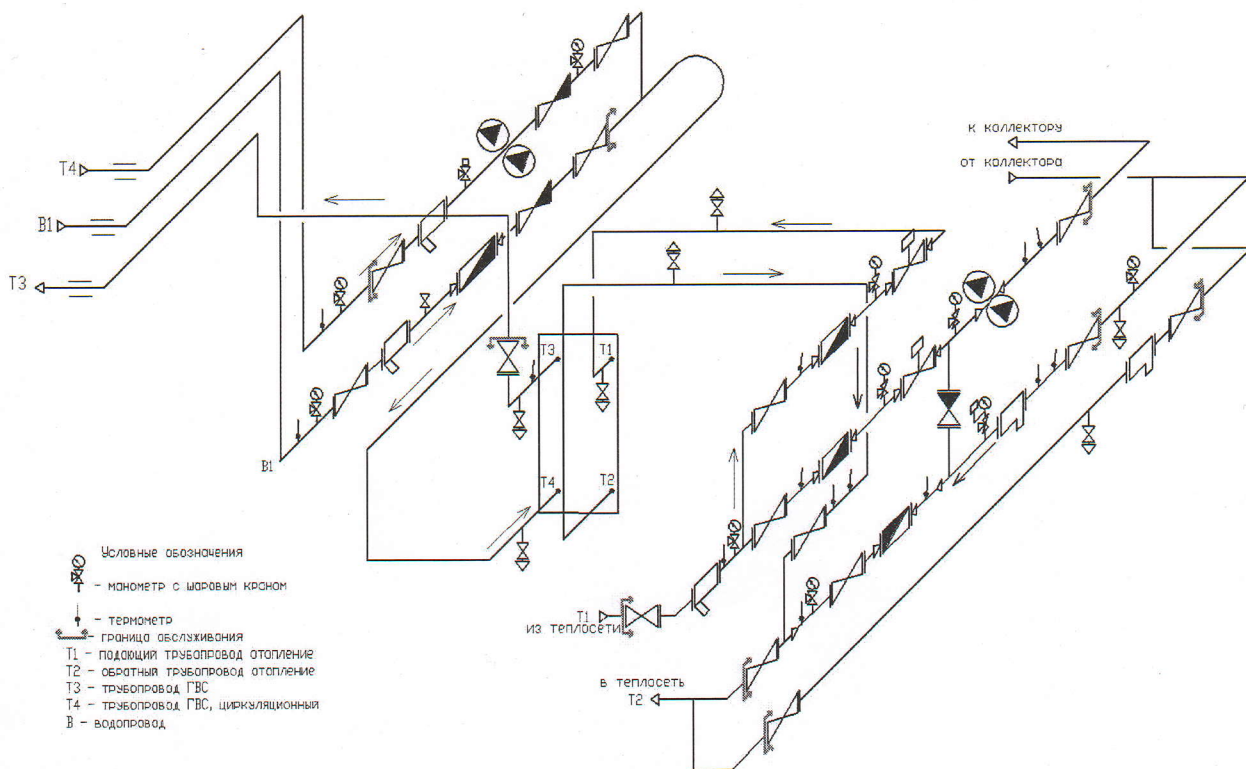

ИСПОЛНИТЕЛЬ:

Генеральный директор
ООО "УК "Март"

А.Л. Елькин



ЗАКАЗЧИК:

Директор
ООО "Ухтинская управляющая компания"

А.А. Сапожников



АКТ
разграничения эксплуатационной ответственности
между Заказчиком и Исполнителем

Настоящий акт составлен между Заказчиком – ООО "Ухтинская управляющая компания", в лице директора Сапожникова Андрея Анатольевича, с одной стороны, и Исполнителем – ООО "УК "Март", в лице генерального директора Елькина Александра Львовича, с другой стороны о нижеследующем:

1. Наименование объекта: Узел учета тепла на отопление и четыре системы автоматического погодного регулирования на отопление и индивидуальный пластинчатый водоподогреватель ГВС по адресу: г.Ухта, пр.Ленина, д.79.

2. Границами эксплуатационной ответственности сторон являются красные линии разграничения на месте отключающих задвижек на подающем и обратном трубопроводах теплоснабжения объекта.

3. Схема объекта:

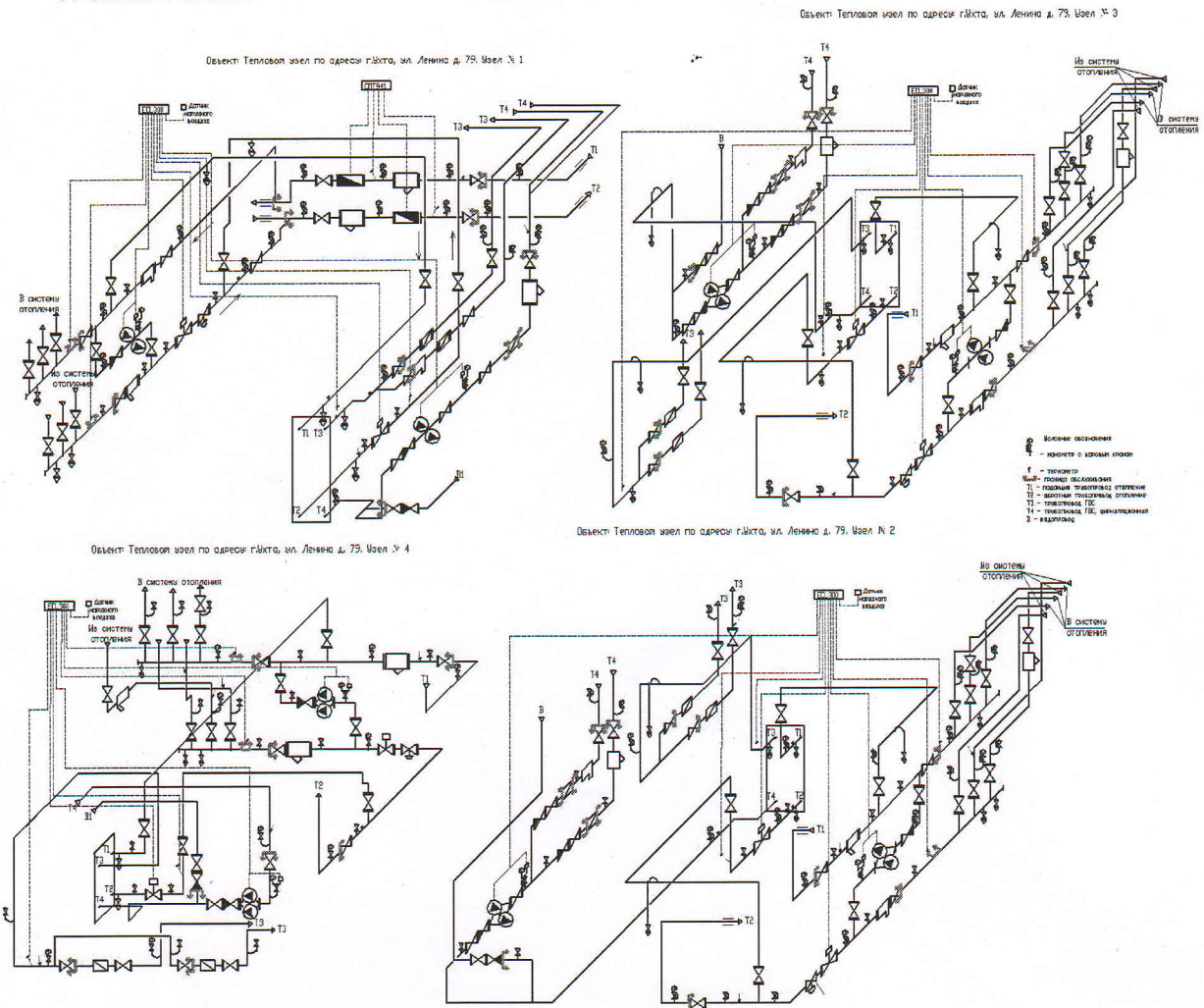

ИСПОЛНИТЕЛЬ:

Генеральный директор
ООО "УК "Март"

А.Л. Елькин

ЗАКАЗЧИК:

Директор
ООО "Ухтинская управляющая компания"

А.А. Сапожников



АКТ
разграничения эксплуатационной ответственности
между Заказчиком и Исполнителем

Настоящий акт составлен между Заказчиком – ООО "Ухтинская управляющая компания", в лице директора Сапожникова Андрея Анатольевича, с одной стороны, и Исполнителем – ООО "УК "Март", в лице генерального директора Елькина Александра Львовича, с другой стороны о нижеследующем:

1. Наименование объекта: : Два узла учета тепла с системой автоматического погодного регулирования на отопление и индивидуальным пластинчатым водоподогревателем ГВС по адресу: г.Ухта, ул.Тиманская, д.4.

2. Границами эксплуатационной ответственности сторон являются красные линии разграничения на месте отключающих задвижек на подающем и обратном трубопроводах теплоснабжения объекта.

3. Схема объекта:

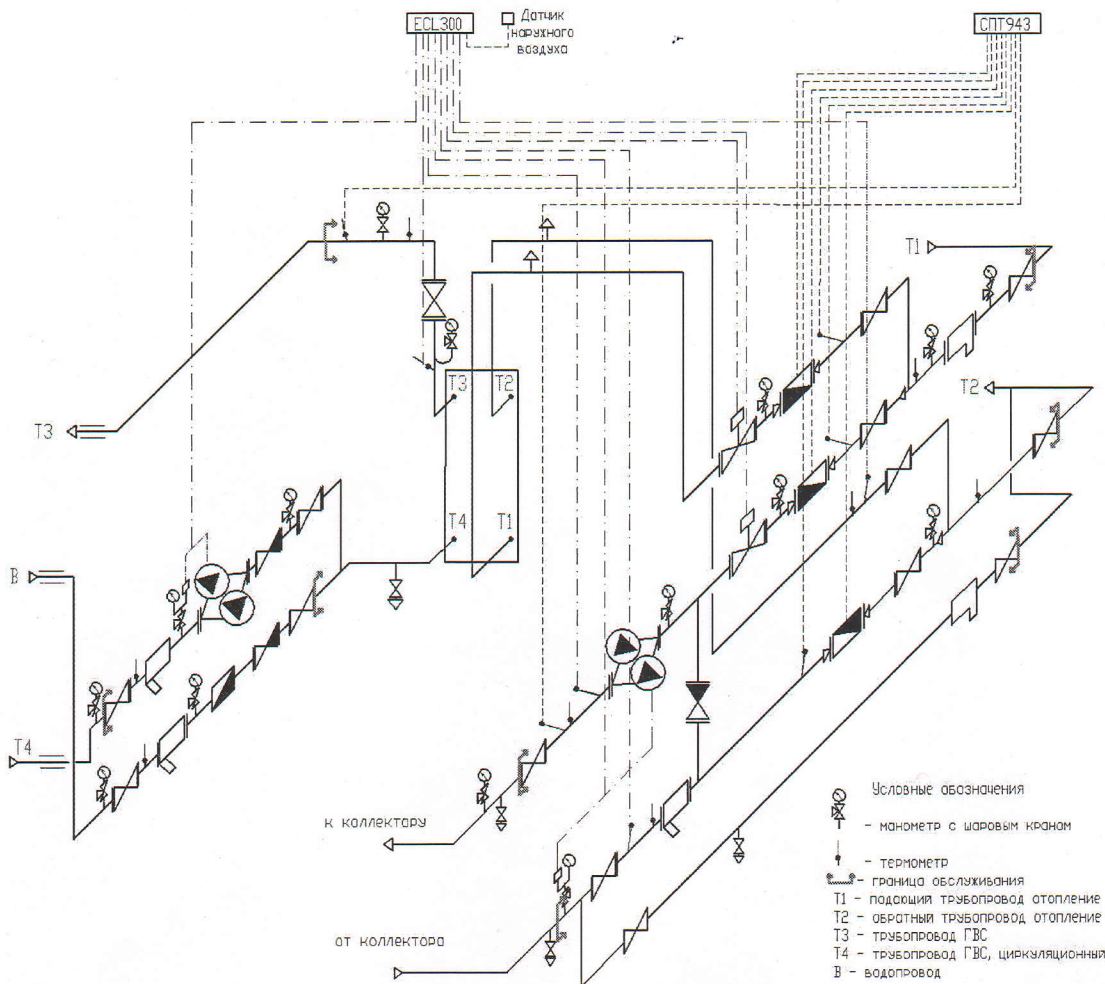

ИСПОЛНИТЕЛЬ:

Генеральный директор
ООО "УК "Март"

А. Д. Елькин



ЗАКАЗЧИК:

Директор
ООО "Ухтинская управляющая компания"

А.А. Сапожников



АКТ
разграничения эксплуатационной ответственности
между Заказчиком и Исполнителем

Настоящий акт составлен между Заказчиком – ООО "Ухтинская управляющая компания", в лице директора Сапожникова Андрея Анатольевича, с одной стороны, и Исполнителем – ООО "УК "Март", в лице генерального директора Елькина Александра Львовича, с другой стороны о нижеследующем:

1. Наименование объекта: : Узел учета тепла с системой автоматического погодного регулирования на отопление и индивидуальным пластинчатым водоподогревателем ГВС по адресу: г.Ухта, ул.Тиманская, д.13.

2. Границами эксплуатационной ответственности сторон являются красные линии разграничения на месте отключающих задвижек на подающем и обратном трубопроводах теплоснабжения объекта.

3. Схема объекта:

АксонOMETрическая схема.

Объект: Тепловой узел по адресу: г.Ухта, ул. Тиманская д. 13

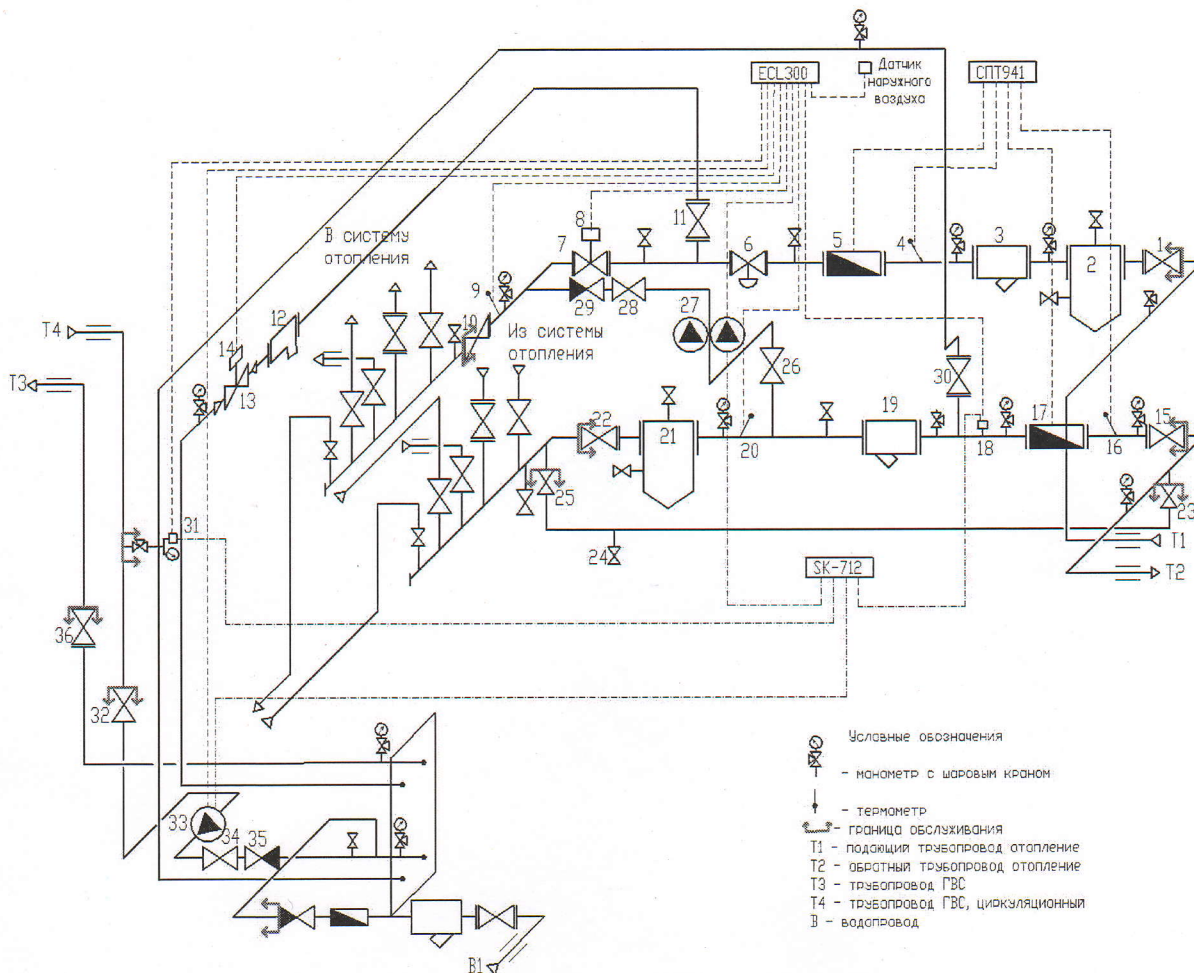

ИСПОЛНИТЕЛЬ:

Генеральный директор
ООО "УК "Март"

А.Л. Елькин

ЗАКАЗЧИК:

Директор
ООО "Ухтинская управляющая компания"

А.А. Сапожников



АКТ
разграничения эксплуатационной ответственности
между Заказчиком и Исполнителем

Настоящий акт составлен между Заказчиком – ООО "Ухтинская управляющая компания", в лице директора Сапожникова Андрея Анатольевича, с одной стороны, и Исполнителем – ООО "УК "Март", в лице генерального директора Елькина Александра Львовича, с другой стороны о нижеследующем:

1. Наименование объекта: **Офисные помещения – Два узла учета тепла на отопление и ГВС по адресу: г.Ухта, пр.А.Зерюнова, д.8.**

2. Границами эксплуатационной ответственности сторон являются красные линии разграничения на месте отключающих задвижек на подающем и обратном трубопроводах теплоснабжения объекта.

3. Схема объекта:

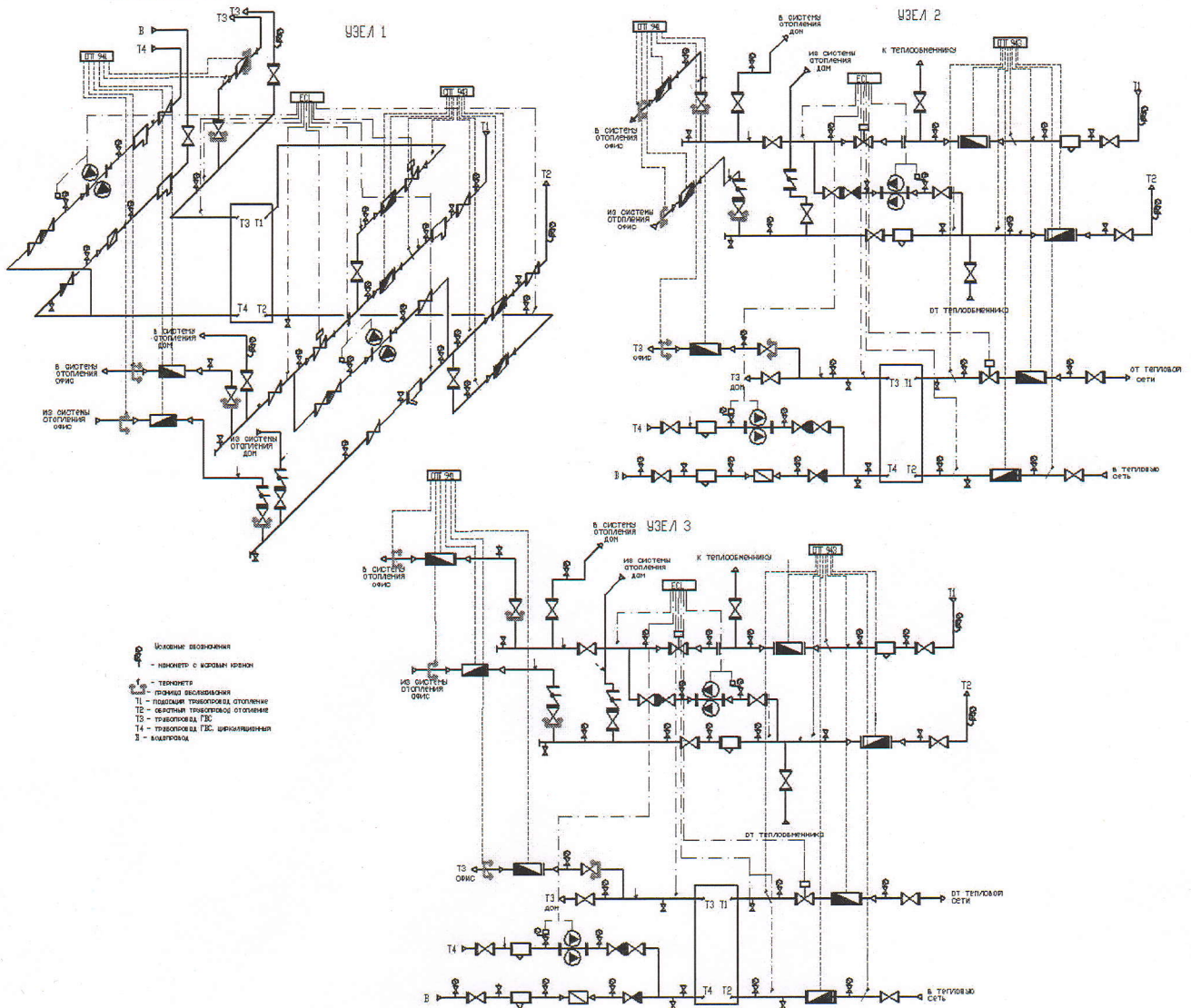

ИСПОЛНИТЕЛЬ:

Генеральный директор
ООО "УК "Март"

А.Л. Елькин

ЗАКАЗЧИК:

Директор
ООО "Ухтинская управляющая компания"

А.А. Сапожников



АКТ
разграничения эксплуатационной ответственности
между Заказчиком и Исполнителем

Настоящий акт составлен между Заказчиком – ООО "Ухтинская управляющая компания", в лице директора Сапожникова Андрея Анатольевича, с одной стороны, и Исполнителем – ООО "УК "Март", в лице генерального директора Елькина Александра Львовича, с другой стороны о нижеследующем:

1. Наименование объекта: Жилые помещения – Два узла учета тепла с системой автоматического погодного регулирования на отопление и индивидуальным пластинчатым водоподогревателем ГВС по адресу: г.Ухта, пр.А.Зерюнова, д.8.

2. Границами эксплуатационной ответственности сторон являются красные линии разграничения на месте отключающих задвижек на подающем и обратном трубопроводах теплоснабжения объекта.

3. Схема объекта:

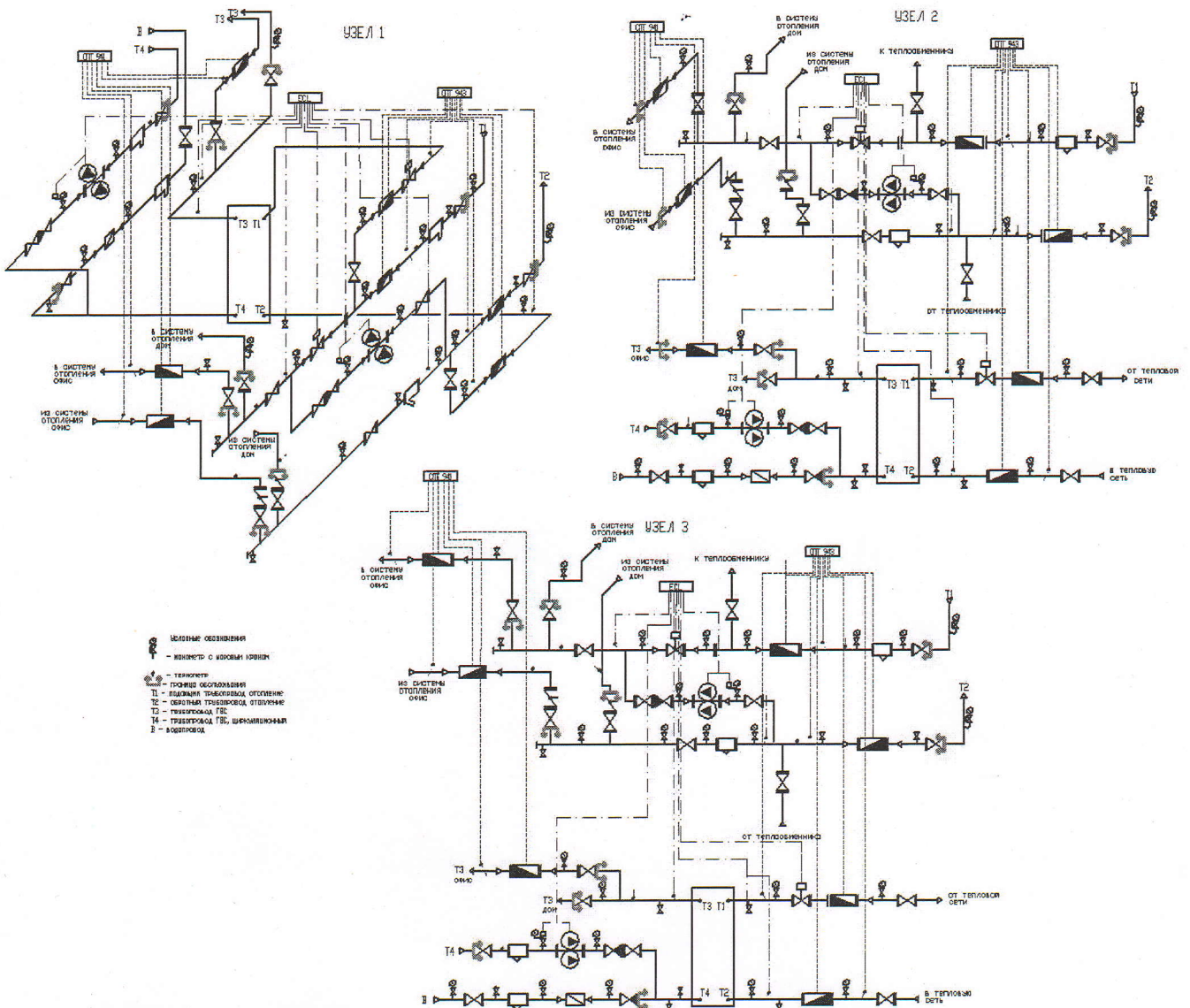

ИСПОЛНИТЕЛЬ:

Генеральный директор
ООО "УК "Март"

А.Л. Елькин

ЗАКАЗЧИК:

Директор
ООО "Ухтинская управляющая компания"

А.А. Сапожников

**Перечень обслуживаемых объектов и расчет стоимости услуг
по техническому и аварийному обслуживанию внутридомовых инженерных систем**

руб./мес.

№ п/п	Адрес объекта	Техническое и аварийное обслуживание	Ед. изм.	Кол-во	Цена	Сумма
1	г.Ухта, пр.А.Зерюнова, д.6.	Два узла учета тепла с системой автоматического погодного регулирования на отопление и индивидуальным пластинчатым водоподогревателем ГВС	шт.	1	9 480,00	9 480,00
2	г.Ухта, пр.А.Зерюнова, д.16.	Два узла учета тепла с системой автоматического погодного регулирования на отопление и индивидуальным пластинчатым водоподогревателем ГВС	шт.	1	9 480,00	9 480,00
3	г.Ухта, пр.А.Зерюнова, д.18.	Два узла учета тепла с системой автоматического погодного регулирования на отопление и индивидуальным пластинчатым водоподогревателем ГВС	шт.	1	9 480,00	9 480,00
4	г.Ухта, пр.Ленина, д.79.	Узел учета тепла на отопление		1	17 090,00	17 090,00
		Система автоматического погодного регулирования на отопление и индивидуальный пластинчатый водоподогреватель ГВС	шт.	4		
5	г.Ухта, ул.Тиманская, д.4.	Два узла учета тепла с системой автоматического погодного регулирования на отопление и индивидуальным пластинчатым водоподогревателем ГВС	шт.	1	9 480,00	9 480,00
6	г.Ухта, ул.Тиманская, д.13.	Узел учета тепла с системой автоматического погодного регулирования на отопление и индивидуальным пластинчатым водоподогревателем ГВС	шт.	1	7 320,00	7 320,00
7	г.Ухта, пр.А.Зерюнова, д.8.	Офисные помещения – Два узла учета на отопление и ГВС	шт.	3	5 380,00	16 140,00
		Жилые помещения – Два узла учета тепла с системой автоматического погодного регулирования на отопление и индивидуальным пластинчатым водоподогревателем ГВС	шт.	3	9 480,00	28 440,00
		Итого:				106 910,00

ИСПОЛНИТЕЛЬ:

Генеральный директор
ООО "УК "Март"

А.Л. Елькин

ЗАКАЗЧИК:

Директор
ООО "Ухтинская управляющая компания"

А.А. Сапожников



**Перечень работ, услуг и затрат
по техническому и аварийному обслуживанию внутридомовых инженерных сетей и систем**

Телефоны Исполнителя: 79-57-15 - единая диспетчерская служба,
79-31-97 - мастер Криволапов Андрей Валерьевич.

№ п/п	Наименование работ и услуг ДА – стоимость услуг включена в стоимость договора, НЕТ – услуги за отдельную плату	ДА НЕТ
1	Узел учета тепла (один двухтрубный узел учета тепла): · Ежемесячное снятие показаний приборов, формирование коммерческих отчетов и предоставление их энергоснабжающей и энергопотребляющей организациям. · Контроль и поддержание работоспособности приборов и оборудования. · Выявление нештатных ситуаций и принятие экстренных мер по их устранению. · Периодическая проверка надежности функционирования всех блоков. · Чистка, смазка, регулировка оборудования, вызванная необходимостью в процессе эксплуатации. · Периодическая регулировка, предусмотренная заводом-изготовителем. · Мелкий ремонт и замена деталей без разборки основных узлов и механизмов. · Установка и демонтаж оборудования для дистанционного снятия показаний с тепловычислителя. · Подготовка систем к сезонной эксплуатации. · Контроль сроков метрологической поверки средств измерений, снятие приборов для проведения поверки и установка после поверки.	ДА
1а	Стоимость периодической поверки оборудования и приборов в соответствии с регламентом.	ДА
1б	Стоимость элементов питания тепловычислителя.	ДА
1в	Обслуживание задвижек до и после узла учета	ДА
1г	Работы по текущему и капитальному ремонту. Стоимость материалов и оборудования.	НЕТ
1д	Стоимость оборудования для дистанционного снятия показаний с тепловычислителя.	НЕТ
2	Узел автоматического погодного регулирования: · Обеспечение необходимого количества и качества тепловой энергии в зависимости от температуры наружного воздуха согласно утвержденного температурного графика. · Контроль и поддержание работоспособности приборов и оборудования. · Выявление нештатных ситуаций и принятие экстренных мер по их устранению. · Периодическая проверка надежности функционирования всех блоков. · Чистка, смазка, регулировка оборудования, вызванная необходимостью в процессе эксплуатации. · Периодическая регулировка, предусмотренная заводом-изготовителем. · Мелкий ремонт и замена деталей без разборки основных узлов и механизмов. · Подготовка систем к сезонной эксплуатации. · Контроль сроков метрологической поверки средств измерений, снятие приборов для проведения поверки и установка после поверки.	ДА
2а	Периодическая поверка оборудования и приборов в соответствии с регламентом	ДА
2б	Работы по текущему и капитальному ремонту. Стоимость материалов и оборудования.	НЕТ
3	Узел приготовления горячей воды с автоматическим регулированием и циркуляцией: · Обеспечение необходимого количества и качества горячей воды. · Контроль и поддержание работоспособности приборов и оборудования. · Выявление нештатных ситуаций и принятие экстренных мер по их устранению. · Периодическая проверка надежности функционирования всех блоков. · Чистка, смазка, регулировка оборудования, вызванная необходимостью в процессе эксплуатации. · Периодическая регулировка, предусмотренная заводом-изготовителем. · Мелкий ремонт и замена деталей без разборки основных узлов и механизмов. · Подготовка систем к сезонной эксплуатации. · Контроль сроков метрологической поверки средств измерений, снятие приборов для проведения поверки и установка после поверки.	ДА
3а	Периодическая поверка оборудования и приборов в соответствии с регламентом	ДА
3б	Периодическая безразборная промывка теплообменника в соответствии с регламентом	ДА
3г	Работы по текущему и капитальному ремонту. Стоимость материалов и оборудования.	НЕТ

ИСПОЛНИТЕЛЬ:

Генеральный директор
ООО "УК "Март"



(Signature)
А.Л. Елькин

ЗАКАЗЧИК:

Директор
ООО "Ухтинская управляющая компания"



(Signature)
А.А. Сапожников

Дополнительное соглашение №1
к Договору от 01.04.2014 №14174
на выполнение услуг по техническому и аварийному обслуживанию
систем учета и регулирования расхода тепловой энергии

г.Ухта

30 апреля 2014 года

Общество с ограниченной ответственностью "Ухтинская управляющая компания", именуемое в дальнейшем **Заказчик**, в лице директора **Сапожникова Андрея Анатольевича**, действующего на основании Устава, с одной стороны, и Общество с ограниченной ответственностью "Управляющая компания "Март", именуемое в дальнейшем **Исполнитель**, в лице генерального директора **Елькина Александра Львовича**, действующего на основании Устава, с другой стороны, заключили настоящее **Дополнительное соглашение** о нижеследующем:

1. В связи с изменением состава Объекта (Приложение №2), обслуживаемого по Договору, на основании письма **Заказчика** от 15.04.2014 №226, п.2.1. Договора изложить в следующей редакции:

2.1. Стоимость услуг по Договору устанавливается по соглашению сторон в размере **99 590,00 (Девяносто девять тысяч пятьсот девяносто рублей 00 копеек) в месяц**, НДС не облагается.

При выполнении работ, предусмотренных настоящим **Дополнительным соглашением**, в остальном сохраняются условия упомянутого Договора.

2. Настоящее **Дополнительное соглашение** заключено сроком с **"01" мая 2014 года по "31" декабря 2014 года**, а по расчетам – до полного завершения Сторонами своих обязательств.

3. К настоящему **Дополнительному соглашению** прилагаются и являются его неотъемлемой частью:

3.1. Приложение №1. Уточненный перечень обслуживаемых объектов и расчет стоимости услуг на 1 стр.

3.2. Приложение №2. Заявка **Заказчика** от 15.04.2014 №226 на 1 стр.

ИСПОЛНИТЕЛЬ:

Генеральный директор
ООО "УК "Март"



А.Л. Елькин

ЗАКАЗЧИК:

Директор
ООО "Ухтинская управляющая компания"



А.А. Сапожников

24.04.14

**Уточненный перечень обслуживаемых объектов и расчет стоимости услуг
по техническому и аварийному обслуживанию систем учета и регулирования расхода тепловой энергии**
руб./мес.

№ п/п	Адрес объекта	Техническое и аварийное обслуживание	Ед. изм.	Кол-во	Цена	Сумма
1	г.Ухта, пр.А.Зерюнова, д.6.	Два узла учета тепла с системой автоматического погодного регулирования на отопление и индивидуальным пластинчатым водоподогревателем ГВС	шт.	1	9 480,00	9 480,00
2	г.Ухта, пр.А.Зерюнова, д.16.	Два узла учета тепла с системой автоматического погодного регулирования на отопление и индивидуальным пластинчатым водоподогревателем ГВС	шт.	1	9 480,00	9 480,00
3	г.Ухта, пр.А.Зерюнова, д.18.	Два узла учета тепла с системой автоматического погодного регулирования на отопление и индивидуальным пластинчатым водоподогревателем ГВС	шт.	1	9 480,00	9 480,00
4	г.Ухта, пр.Ленина, д.79.	Узел учета тепла на отопление	шт.	1	17 090,00	17 090,00
		Система автоматического погодного регулирования на отопление и индивидуальный пластинчатый водоподогреватель ГВС		4		
5	г.Ухта, ул.Тиманская, д.4.	Два узла учета тепла с системой автоматического погодного регулирования на отопление и индивидуальным пластинчатым водоподогревателем ГВС	шт.	1	9 480,00	9 480,00
6	г.Ухта, пр.А.Зерюнова, д.8.	Офисные помещения – Два узла учета на отопление и ГВС	шт.	3	5 380,00	16 140,00
		Жилые помещения – Два узла учета тепла с системой автоматического погодного регулирования на отопление и индивидуальным пластинчатым водоподогревателем ГВС	шт.	3	9 480,00	28 440,00
		Итого:				99 590,00

ИСПОЛНИТЕЛЬ:

Генеральный директор
ООО "УК "Март"



А.Л. Елькин

ЗАКАЗЧИК:

Директор
ООО "Ухтинская управляющая компания"



А.А. Сапожников

Handwritten signature and date: 24.04.14